

АД АЕРОДРОМ НИКОЛА ТЕСЛА БЕОГРАД
КОМИСИЈА ЗА ЈАВНУ НАБАВКУ БР. 34/2017 ОП
Деловодни број: ДНЈН-776/2017/3
Датум: 19.07.2017.
Београд

ПРЕДМЕТ: Питања и одговори за конкурсну документацију за јавну набавку „Уређење канцеларијских просторија“ БРОЈ 34/2017

Поштовани,

У складу са чланом 63. Закона о јавним набавкама („Службени гласник Републике Србије“, бр. 124/12, 14/15 и 68/15), Наручилац одговара на питања за јавну набавку „Уређење канцеларијских просторија“ БРОЈ 34/2017

1) ПИТАЊЕ БР. 1: Група радова „Б. СТОЛАРИЈА“

- а) Да ли постоје шеме столарије за позиције 1,2,4,5 ?
- б) Позиција 8. Молим вас да доставите пројекат кабина у мокрим чворовима, или да ближе дефинишете димензије кабине , као и димензије и количину врата који ће се уградити на предметној позицији.

ОДГОВОР НА ПИТАЊЕ БР.1:

- а) У наставку су тражене шеме столарије:

унутрашња канцеларијска врата

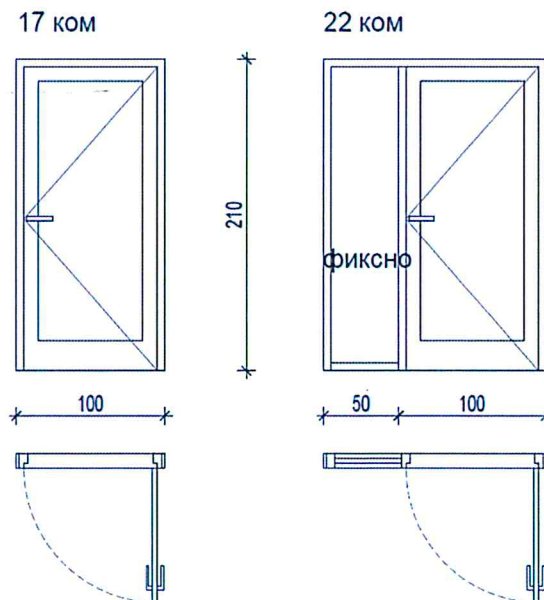

прозори

52 ком

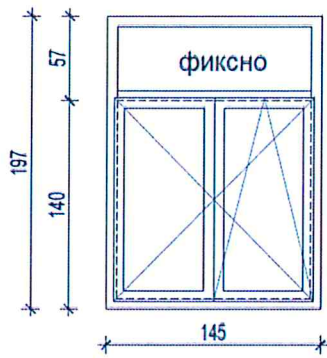

7 ком

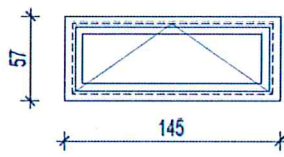

2 ком

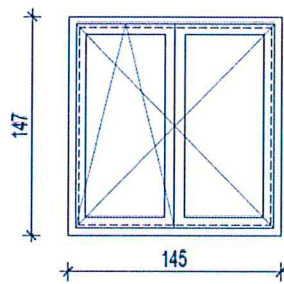

балконска врата

1 ком

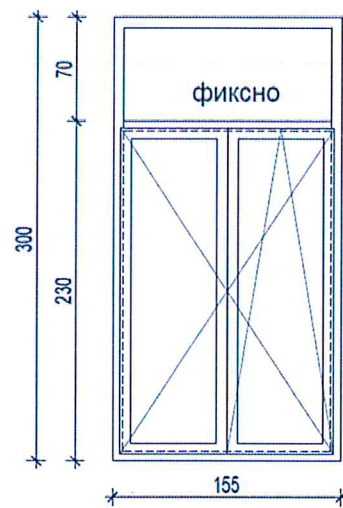

улазна врата у објекат

1 ком

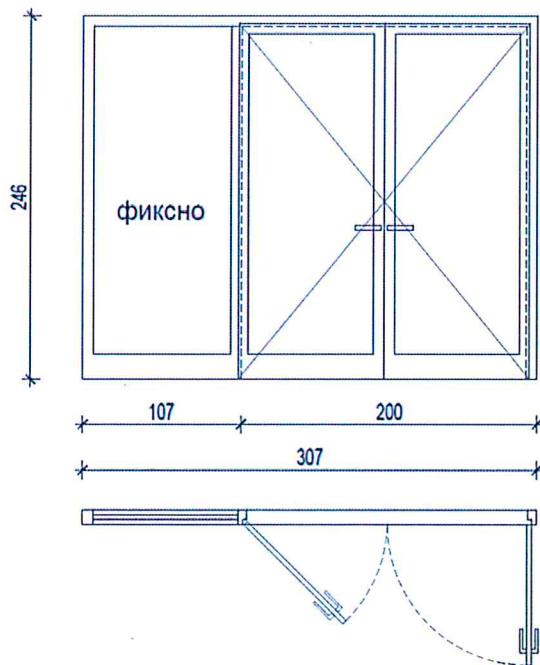

б)
цртеж 1. постојеће стање мокрог чвора

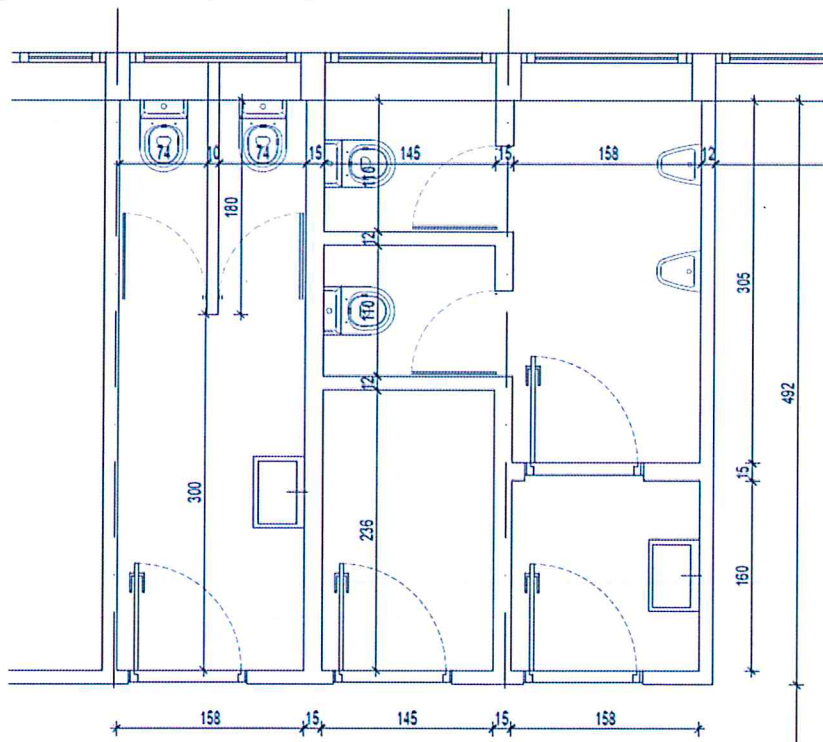

цртеж 2. планирано стање мокрог чвора

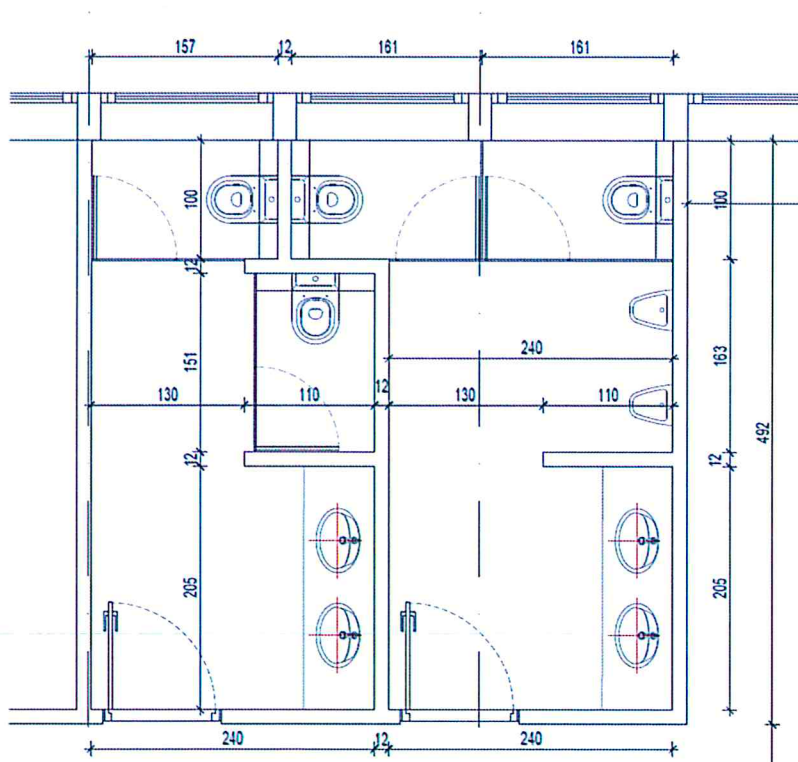

2) ПИТАЊЕ БР. 2: Група радова „Е. РОЛЕТНАРСКИ РАДОВИ“

- a) Позиција 1. Молим вас да дефинишете дужину завеса.
- b) Позиција 2. Молим вас да дефинишете дужину венецијанера.

ОДГОВОР НА ПИТАЊЕ БР.2:

- a) Приближна дужина тракастих завеса је 220цм. Тачна мера узима се мерењем на лицу места и предвиђа постављање од плафона до прозорског парапета.
- b) Позиција је намењена за портирницу и чајну кухињу. Сматрамо да је количина изражена кроз конкурсну документацију у м2 довољно прецизна за понуђача.

za ПРЕДСЕДНИК КОМИСИЈЕ



Бранислав Стефановић
Бранислав Стефановић